

Reibungslose Kommunikation im gesamten Hotel



Referenzbericht zur Netzwerk-Lösung im Hotel Mandarin Oriental Luzern



onway hat unser Netzwerk als Systemintegrator geliefert, installiert und in Betrieb genommen. Die Zusammenarbeit hat jederzeit einwandfrei geklappt.

Steve Barrat
Technology Project Director,
Mandarin Oriental Hotel Group

Ausgangslage

Das Hotel Palace als ehemalige «Grande Dame» von Luzern, sollte als Hotel Mandarin Palace zu neuem Leben erweckt werden. Im Zuge der Totalsanierung suchte die IT-Beratung der Bauherrschaft 2021 einen Partner für die Bereitstellung eines Kommunikationsnetzwerkes im ganzen Hotel, in dem bisher keine Kommunikationssysteme vorhanden waren. Anforderungen:

- Solide Basis für die fortschreitende Digitalisierung im Hotelwesen und damit auch Einbezug zukünftiger Bedürfnisse der Gäste und Betreiber des Hotels
- Skalierbares lokales Netzwerk (LAN, WLAN, WAN Load Balance und Sicherheitskomponenten)
- Durch den 7x24-Hotelbetrieb muss das Netzwerk so ausgelegt sein, dass eine hohe Verfügbarkeit mit Redundanz aller Kernkomponenten erreicht wird
- Datensicherheitsstandard der Payment Card Industry und Wartung sicherer Netzwerkkonfigurationen
- Sicherheit vor Cyberangriffen, auch von internen Gästezimmern aus, gewährleisten (Schutz vor internen und externen Bedrohungen)
- Lösung soll mit Produkten der Hersteller Cisco Systems, Ruckus und Adaptive Networks realisiert werden

Entscheid

Folgende Punkte überzeugten den Auftraggeber von der onway-Lösung:

- Hohe Expertise und Erfahrung mit den Produkten der gewünschten Hersteller
- Flexibilität der Lösungsfindung im dynamischen Umfeld von Sanierungsprojekten
- Konsistentes und skalierbares Design des Gesamtkonzept
- Automatisierung um das Staging und die Inbetriebnahme effizient und standardisiert umzusetzen
- Schnelle, pragmatische Lösungsfindung bei Problemstellen während des Projektablaufs, vor allem auch ausserhalb der Lösungsverantwortung von onway

Lösung

Für die reibungslose Kommunikation im ganzen Hause sorgen Netzwerk-Komponenten von Cisco und Commscope/Ruckus. Dabei sind das IT- und OT-Netz kombiniert worden, das heisst die Gebäudesteuerung, das Entertainment (TV, Audio etc.) wie auch das Gäste-WiFi laufen über die gleiche Infrastruktur. onway hat das Netzwerk als Systemintegrator geliefert, installiert und in Betrieb genommen.

Die beim Hotel Mandarin Oriental in Luzern eingesetzte Topologie entspricht einer erprobten und stabilen Netzwerkvariante. Durch die klare Strukturierung sind bei einem etwaigen Komponentenfehler immer nur Teilbereiche des Netzwerks betroffen. Ausserdem ist die Konvergenzzeit bei einer Fehlfunktion deterministisch und bewegt sich im Bereich von einer Sekunde.

Die nachfolgenden beiden Abbildungen zeigen eine grobe Übersicht aus Sicht der Netzwerkkomponenten sowie der Clients:

Generisches LAN Design

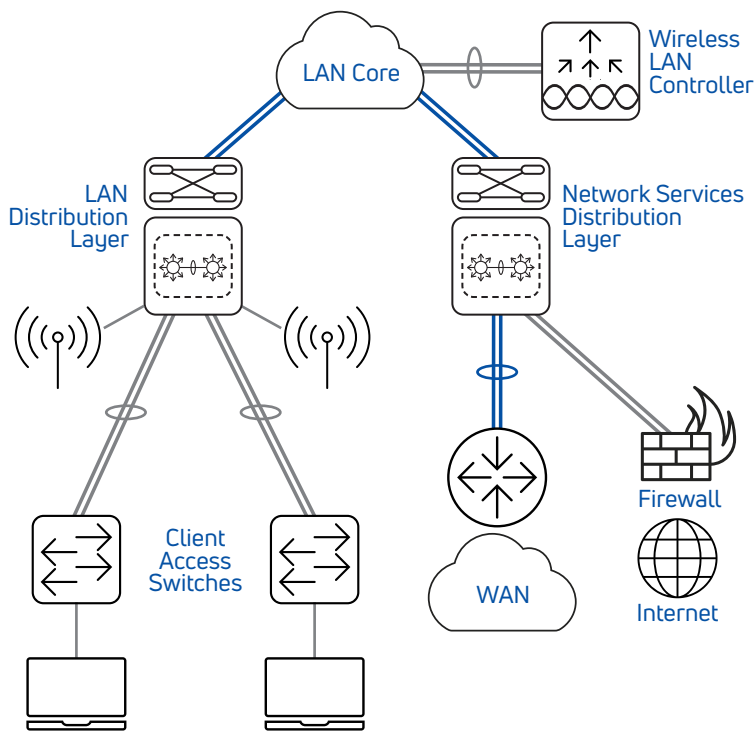

Generische Darstellung Client Netzwerkanbindung

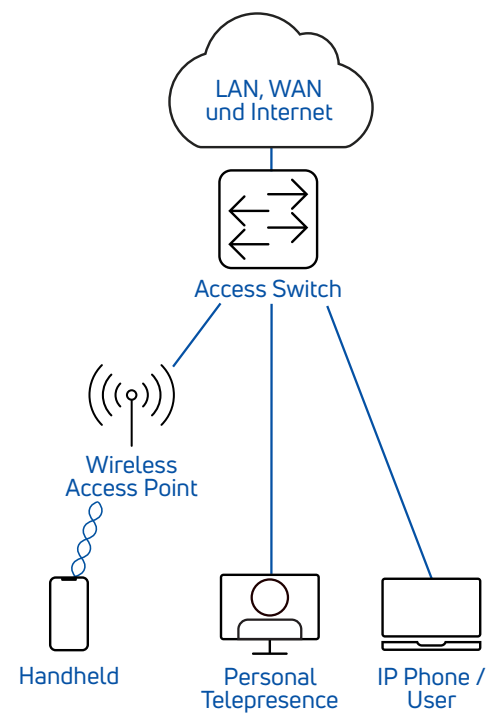

Mandarin Oriental Hotel Group

Die Mandarin Oriental Hotel Group ist der preisgekrönte Eigentümer und Betreiber einiger der luxuriösesten Hotels, Resorts und Residenzen der Welt. Die Gruppe hat sich von ihren asiatischen Wurzeln zu einer globalen Marke entwickelt und betreibt heute 38 Hotels und zehn Residenzen in 24 Ländern und Gebieten, wobei jedes Haus das orientalische Erbe, die lokale Kultur und das einzigartige Design der Gruppe widerspiegelt.

onway

Seit 2004 unterstützt das Team der onway ag seine Kunden bei der Evaluierung, Planung, Implementierung sowie beim Betrieb und Support ihrer WLAN-/Network Access Control-Lösungen und realisierte bereits erfolgreich mehr als 100 Projekte. Gerne unterstützen wir auch Sie bei Ihrem Projekt.